

MANUALUL UTILIZATORULUI

Aparat de navigație GPS



Navon N460

Informații pentru securitate.....	1
Instalare	4
Figuri	9
GPS (sistem de poziționare globală).....	11
Folosirea meniului	13
Player multimedia.....	16

INFORMAȚII PENTRU SECURITATE

Instrucțiuni de securitate

Vă rugăm să citiți cu atenție această secțiune și să urmați instrucțiunile primite. Astfel, puteți asigura funcționarea fiabilă și prelungirea vieții aparatului.

Păstrați ambalajul și manualul de utilizare, deoarece puteți avea nevoie de acestea și în viitor. Dacă transmiteți altei persoane aparatul, trebuie să transmiteți și instrucțiunile de mai jos.

- Nu deschideți carcasa aparatului sau adaptorul. Deschiderea carcasei poate duce la electrocutare.
- Nu plasați nici un fel de obiect pe aparat și nu supuneți ecranul la o forță prea mare, deoarece acesta se poate sparge.
- Pentru a preveni deteriorarea, nu atingeți ecranul cu obiecte ascuțite. Folosiți doar arătătorul anexat.
- Dacă ecranul se sparge, există riscul rănirii. Dacă totuși se întâmplă așa ceva, trebuie să puneți mănuși de protecție pentru ambalarea pieselor sparte, apoi luați legătura cu serviciul de service clienți. După aceasta spălați-vă pe mâini, deoarece se poate întâmpla să fi curs chimicale din aparat.
- Nu lăsați niciodată copiii să se joace nesupravegheați cu instalații electrice. Copiii nu pot identifica pericolele posibile.
- Scoateți adaptorul din priză, decuplați imediat aparatul sau nici nu-l porniți și luați legătura cu serviciul de service clienți dacă:
 - adaptorul sau doza atașată s-au topit sau deteriorat.
 - carcasa aparatului sau a sursei s-a deteriorat sau în acestea au pătruns lichide. În vederea evitării rănirilor, serviciul de service clienți trebuie să verifice aceste piese!

Securitatea datelor

ATENȚIE! Modificarea conținutului fără a utiliza programul dedicat actualizării datelor (Naviextras Toolbox - <https://www.naviextras.com>) **va conduce la deteriorarea cardului și imposibilitatea reutilizării software-ului de navigație.**

Furnizorul nu își asumă responsabilitatea pentru pierderea datelor sau deteriorarea mediilor de stocare și nu compensează pentru daunele cauzate de pierderea datelor sau pentru consecințele unor astfel de pierderi.

Mediul de funcționare

- Sistemul de navigare și aparatura conexă trebuie protejate contra umidității, prafului și căldurii și trebuie evitate razele solare directe, mai ales în mașină.
- Convingeți-vă că aparatul este protejat corespunzător împotriva umidității (de exemplu, de ploaie sau grindină). Din cauza condensării umidității atmosferice, în husa protectoare poate apărea umiditatea.
- Evitați vibrațiile și locurile denivelate.
- Asigurați-vă ca aparatul să nu iasă din suport, de exemplu la o frânare bruscă. Pe cât posibil, plasați aparatul în poziție verticală. Nerespectarea instrucțiunilor poate duce la deteriorarea aparatului.

Temperatura mediului ambiant

- Aparatul funcționează corespunzător între temperaturile de 5°C și 40°C și o umiditate relativă de 10% - 90%.
- În stare decuplată, aparatul poate fi păstrat la temperaturi între 0°C și 60°C.
- Păstrați aparatul într-un loc sigur, unde se pot evita temperaturile ridicate (de exemplu, în cazul parcerii sub incidența directă a luminii solare).

Compatibilitatea electromagnetică

- La conectarea pieselor, trebuie respectate instrucțiunile cu privire la compatibilitatea electromagnetică (Directiva 2004/108/CE, HG nr. 1136 din 30/08/2006 și ORDIN 1193 din 29/09/2006). Vă rugăm, rețineți că aparatul poate fi folosit doar cu cablu ecranat, cu o lungime maximă de 3 metri.
- În vederea funcționării optime, vă rugăm să păstrați cel puțin 3 metri distanță de surse de interferențe, cum ar fi curenții de înaltă frecvență sau câmpurile magnetice (televizor, sistem de difuzoare, telefon mobil etc.) Astfel, se poate preveni funcționarea defectuoasă sau pierderea datelor.

Funcționarea acumulatorului

Aparatul funcționează cu acumulator incorporat. În vederea prelungirii vieții, eficienței acumulatorului și funcționarea în siguranță, trebuie respectate următoarele instrucțiuni:

- **Atenție:** Dacă nu încărcați corespunzător acumulatorul, există pericolul exploziei. Încărcătorul poate fi înlocuit doar cu unul de același tip sau cu un tip recomandat de producător. Nu deschideți niciodată acumulatorul! Nu aruncați acumulatorul în foc! Acumulatorul stricat trebuie dezafectat în conformitate cu instrucțiunile producătorului.
- Acumulatorul nu rezistă la căldură. Evitați supraîncălzirea aparatului și a acumulatorului incorporat. Nerespectarea instrucțiunilor poate duce la deteriorarea sau chiar explozia acumulatorului.
- Pentru încărcarea acumulatorului folosiți adaptorul pentru brichetă de mașină din trusa de bază.
- Acumulatorul este un deșeu de categorie specială. Pentru detalii suplimentare, vă rugăm să luați legătura cu departamentul de service clienți.

Îngrijirea ecranului

- Evitați zgărirea suprafeței ecranului. Se recomandă folosirea unei folii protectoare pentru ecran, aceasta ducând la prevenirea zgârierii. Solicitați aceste anexe de la cel mai apropiat dealer. Folia de pe ecran cu care este livrat aparatul servește doar la protecția în timpul transportului!
- Verificați să nu rămână picături de apă pe ecran.
- Pentru curățarea ecranului, folosiți doar cârpă moale, care nu lasă fire.
- Nu expuneți ecranul razelor solare puternice sau razelor ultraviolete.

Transportarea aparatului

Dacă doriți să transportați aparatul, respectați următoarele recomandări:

- După ce aparatul a fost transportat dintr-un loc în altul, înainte de folosire așteptați până acesta preia temperatura mediului ambiant.
- La oscilații pronunțate de temperatură sau umiditate, se poate forma condens în interiorul aparatului, ceea ce poate duce la scurtcircuit.
- Pentru protecția aparatului împotriva prafului, loviturilor și zgârieturilor, folosiți husa protectoare.
- Înainte de călătorie, informați-vă cu privire la rețeaua electrică și sistemul de comunicații de la destinație. Înainte de călătorie, procurați-vă adaptorul necesar pentru rețeaua electrică sau de comunicații (modem, Lan etc).
- La transportul aparatului, folosiți doar ambalajul original și solicitați același lucru de la persoana care o transportă.
- La controlul bagajelor la aeroport, puteți permite trecerea aparatului și a tuturor mediilor magnetice de stocare (hard-drive extern) prin detectorul cu raze X (aparatul pe care puneți valizele). Evitați detectorul magnetic (atât dispozitivul prin care trebuie să treceți, cât și dispozitivul manual folosit de personalul de securitate), deoarece acesta poate șterge datele.

Alimentarea aparatului folosind adaptorul pentru priza de brichetă a mașinii

- Adaptorul auto trebuie cuplat la priza de brichetă a mașinii (ATENȚIE! Acumulatorul autovehiculelor este de 12 volți CC! La camioane se folosește altă tensiune!). Dacă aveți dubii cu privire la tensiunea de alimentare a mașinii dvs., adresați-vă producătorului mașinii.

Cablaje

- Aranjați cablurile, astfel încât nimeni să nu calce sau să se împiedice în ele.
- Nu puneți nimic peste cablu.

ATENȚIE

Chiar dacă nu folosiți aparatul o vreme îndelungată, din când în când încărcați acumulatorul pentru a-i prelungi viața.

INSTALARE

În cele ce urmează vă prezentăm pas cu pas instalarea sistemului de navigație. În primul rând, îndepărtați de pe ecran folia care a protejat-o în timpul transportului.

Pornirea sistemului de navigație

Apăsați pe butonul **Sleep/Wake pentru două secunde în vederea pornirii aparatului** (Observație: Dacă acumulatorul este slab încărcat, s-ar putea ca aparatul să nu pornească. Încărcați acumulatorul. În timpul încărcării, LED-ul luminează în roșu). Apare emblema mărcii și după câteva secunde apare ecranul de aplicație.

Atenție: Este necesar ca acumulatorul să fie încărcat înainte de a face setările inițiale

Încărcarea bateriei sistemului de navigație

În timpul încărcării, semnalizatorul de încărcare al acumulatorului luminează în roșu. Acumulatorul poate fi încărcat în mai multe feluri:

- Cu adaptor auto
- Prin USB

În timpul încărcării acumulatorului, lampa care semnalează încărcarea luminează în roșu. Nu întrerupeți procesul de încărcare înainte de terminarea completă a încărcării. Încărcarea completă a sistemului de navigație durează câteva ore. După încărcarea completă, LED-ul își schimbă culoarea în verde.

- **Observație:** Aparatul poate fi folosit chiar în timpul încărcării, dar la prima încărcare este interzisă întreruperea alimentării.
- Racordați cablul la mufa din partea dreaptă a aparatului.

Folosirea cardului de memorie

Sistemul de navigație este compatibil cu cardurile de tip MMC și SD.

Introducerea cardului de memorie

1. Scoateți cu grijă cardul de memorie din ambalaj. Atenție, nu atingeți sau murdăriți contactele!
2. Introduceți cu precauție cardul în suport. Fața cu etichetă a cardului de memorie trebuie să arate direcția în sus. Împingeți cardul de memorie în locaș. Cardul de memorie ar trebui să fie acum fixat în locaș, în poziția ușor blocat.

Îndepărtarea cardului de memorie

- **ATENȚIE! Nu îndepărtați cardul în timpul folosirii. Aceasta poate duce la pierderea de date.**
- Pentru îndepărtarea cardului, apăsați ușor muchia superioară până acesta iese.
- Retrageți cardul fără să atingeți contactele.
- Cardul de memorie trebuie păstrat în ambalajul său sau în alt loc sigur.
- Cardul de memorie este foarte fragil. Nu murdăriți contactele și nu forțați cardul.

Accesarea cardului de memorie

- Aparatul este compatibil doar cu cardurile de memorie de format FAT16/32. Dacă introduceți carduri care au alte formate (ex. carduri pentru aparat de fotografiat sau player MP3), se poate întâmpla ca sistemul de navigație să nu-l recunoască și să ceară reformatarea.

Atenție: Formatarea cardului de memorie șterge definitiv toate datele.

- Nu în toate cazurile este posibilă copierea directă a fișierelor pe card. În anumite cazuri fișierele trebuie convertite cu programul Microsoft ActiveSync.

Schimb de date prin cititorul de card

Transferul și sincronizarea datelor se fac prin intermediul programului ActiveSync. Aceasta este metoda recomandată, mai ales dacă fișierele de transferat trebuie convertite în formatul pe care sistemul de navigație îl poate citi.

Dacă însă se dorește copierea multor date (hărți de navigație) pe cardul de memorie, aceste date pot fi copiate direct pe cardul de memorie. Cele mai multe computere sunt deja utilizate cu dispozitiv pentru citirea cardurilor de memorie. Introduceți cardul și copiați direct datele pe acesta.

Din cauza accesului direct, se pot atinge viteze superioare de transfer al datelor.

Repornirea sistemului de navigație

Sistemul de navigație poate fi repornit în două feluri.

Soft Reset

Această opțiune asigură repornirea sistemului de navigație, fără să fie necesară o nouă instalare. Opțiunea soft-reset se poate folosi pentru reorganizarea memoriei. În timpul utilizării acestei opțiuni, rularea programelor în curs este oprită, iar memoria este reinițializată.

Alegeți această opțiune dacă sistemul de navigație nu răspunde sau nu funcționează corespunzător.

Pentru executarea operației de soft-reset procedați în modul următor:

Deșurubați capacul de pe arătător și apăsați cu acesta deschiderea marcată cu RESET de pe partea stângă a aparatului.

Sugestii pentru navigație

- În timpul condusului nu manevrați sistemul de navigație. Astfel puteți preveni accidentele!
- Dacă nu înțelegeți instrucțiunile verbale sau nu știți ce să faceți la următoarea intersecție, harta și săgeata vă oferă indicații rapide. Priviți la ecran doar dacă siguranța traficului rutier vă permite acest lucru!
- **Atenție:** Starea drumurilor și regulile de circulație sunt mai importante decât instrucțiunile sistemului de navigație. Urmați instrucțiunile doar dacă condițiile și regulile de circulație vă permit acest lucru. Sistemul de navigație vă va conduce la destinație, chiar dacă deviați de la ruta planificată.
- Instrucțiunile date de sistemul de navigație nu scutesc șoferul de răspunderea personală.
- Înainte de pornire, planificați-vă ruta. Opriti-vă dacă pe parcurs doriți să schimbați ruta.
- Semnalele GPS pot fi recepționate corespunzător doar dacă nu există obiecte de metal care să împiedice recepția. Fixați sistemul de navigație de parbriz sau în apropierea acestuia cu ajutorul ventuzei. Încercați mai multe locuri în mașină pentru ca recepția să fie optimă.

Observații cu privire la utilizarea în autovehicul.

- La instalare aveți grijă ca suportul să nu reprezinte o sursă de rănire în caz de accident.
- Aveți grijă să situați cablul astfel încât să nu împiedice piesele de siguranță.
- Ecranul sistemului de navigație poate reflecta lumina. Aveți grijă ca în timpul condusului aceasta să nu vă orbească.
- Nu instalați piesele în zona de acțiune a airbag-urilor.
- Controlați periodic atașarea ventuzei.
- Încărcătorul de la brichetă consumă curent și atunci când aparatul nu este cuplat. Dacă nu-l folosiți, scoateți-l ca să preveniți descărcarea acumulatorului.
- După instalare, controlați toate dispozitivele de siguranță din mașină.

Instalarea aparatului în mașină

Atenție! Fixați suportul sistemului de navigație pe parbriz, doar dacă acesta nu împiedică vederea. Dacă acest lucru nu este posibil, instalați suportul cu ajutorul ventuzei în așa fel încât să fie posibilă funcționarea în siguranță.

Instalarea suportului sistemului de navigație

Dacă doriți să fixați suportul de parbriz, puteți sări peste fazele 1 și 2.

1. Îndepărtați folia protectoare de pe partea cu adeziv.
2. Fixați de bord dispozitivul cu adeziv într-un loc potrivit. Suprafața bordului trebuie să fie curată. Presați tare dispozitivul de bord.

În vederea obținerii unei fixări puternice și sigure, nu folosiți dispozitivul timp de 24 de ore.

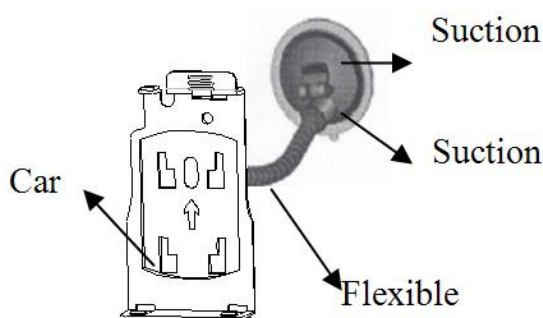

3. Conectați dispozitivul la cablul flexibil. Studiați etichetele care sunt lipite pe acesta. Săgeata cu inscripția **CLOSE (închide) trebuie să arate în direcția fixării**. Cuplarea corespunzătoare este semnalată printr-un semnal acustic.
4. Puneți suportul cu capul adeziv pe tava adezivă (sau direct pe parbriz) și apăsați în jos brațul de pe capul ventuzei. Ventuza se fixează puternic de tava adezivă.
5. Introduceți sistemul de navigație în suport întâi în fantele inferioare, apoi apăsați ușor până auziți un clic, care semnalează că aparatul a ajuns în poziția corectă.

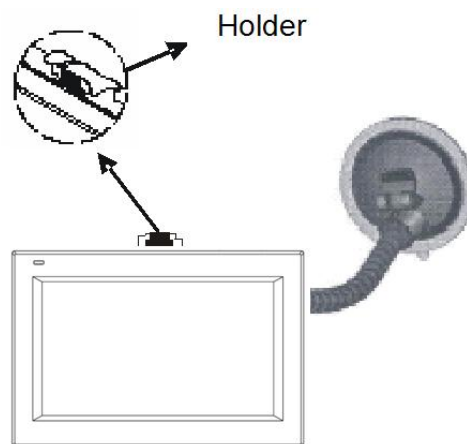

Alimentarea sistemului de navigație în mașină

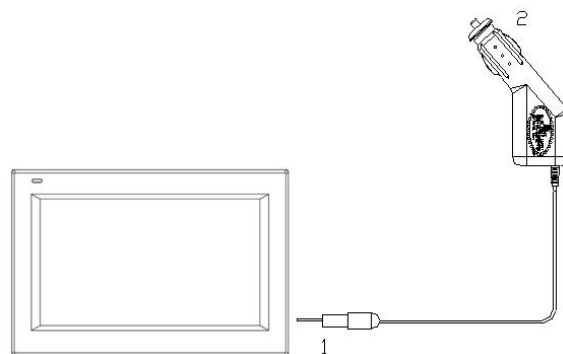

Dacă tensiunea acumulatorului este mică:

1. Racordați mufa cablului de conectare (1) în spațiul prevăzut în acest scop pe partea inferioară a sistemului de navigație.
2. Introduceți adaptorul în brichetă (2) și verificați să nu se desprindă în timpul conducerii. Aceasta ar putea cauza probleme de funcționare.

Dacă ați ajuns la destinație sau parcați un timp mai îndelungat, îndepărtați adaptorul din brichetă.

FIGURI

Privire din față

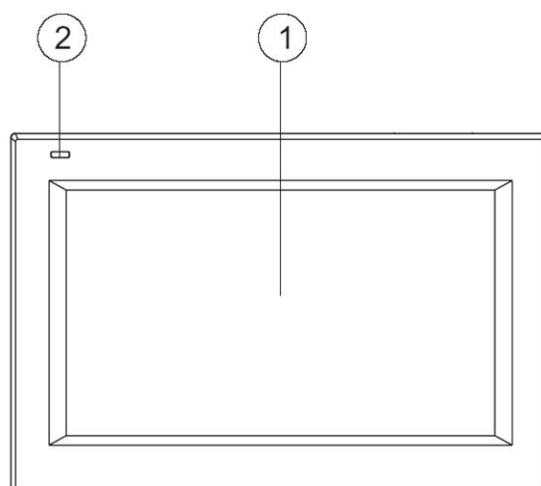

- 1. Touch Screen** Atingeți ecranul tactil cu arătătorul pentru selectarea comenzilor de meniu sau pentru introducerea datelor.
- 2. Semnalizator de încărcare a acumulatorului** La încărcarea acumulatorului, există un semnal luminos roșu. După încărcarea completă a acumulatorului, lampa semnalizatoare își schimbă culoarea în verde.

Privire din spate

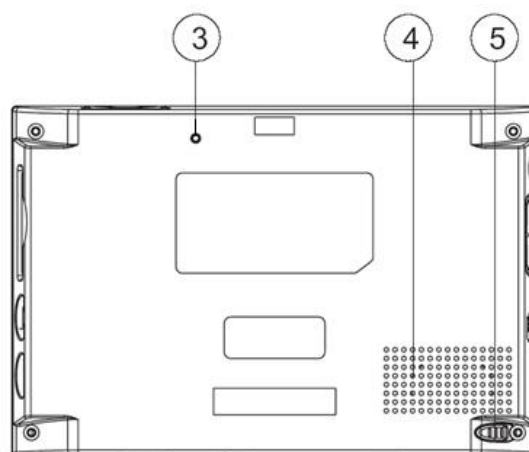

- 3. Butonul Reset** Apăsați-l pentru repornirea aparatului.
- 4. Difuzor** Redă instrucțiunile verbale și atenționările.
- 5. Creion Stylus** Scoateți creionul metalic din compartimentul acestuia și puneți-l la loc după folosire. Creionul Stylus este necesar pentru manevrarea ecranului.

Privire de sus / Privire de jos

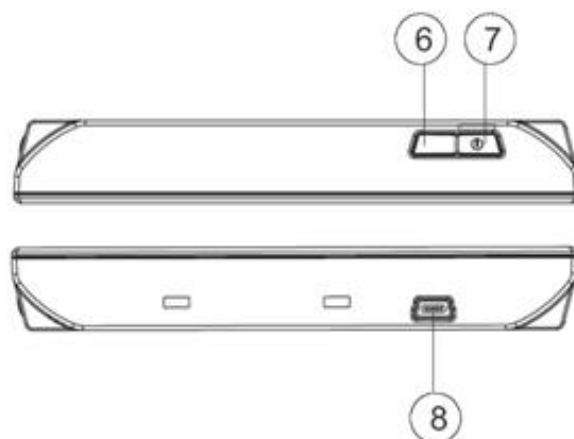

6. MENU: Apăsați pentru a intra în meniul principal.

7. Butonul Sleep/Wake up: Apăsați pe butonul Sleep/Wake pentru două secunde în vederea pornirii aparatului.

8. Conectare USB: Conectare la computer prin intermediul cablului USB (pentru transferul de date folosind Microsoft ActiveSync).

Privire din stânga / din dreapta

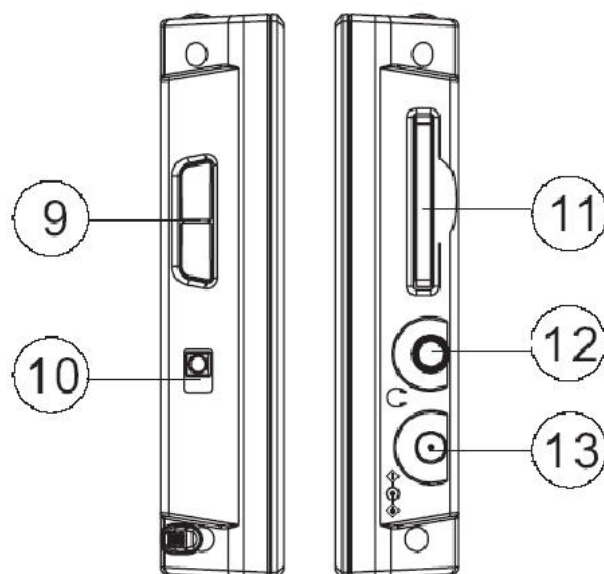

9. Volum +/-

Buton pentru reglarea volumului sonor.

10. Acumulator PORNIT/OPRIT

Pornirea și oprirea acumulatorului.

11. Fantă pentru card SD/MMC

Compatibil cu carduri de tip SD (SecureDigital) sau MMC (Multi Media Card)

12. Mufă pentru cască

Conectare cască stereo

13. Mufă alimentare

Conectare la sursă externă de energie

GPS (sistem de poziționare globală)

GPS este un sistem pentru determinarea coordonatelor care se bazează pe sateliți artificiali. Cu ajutorul a 24 de sateliți care se învârt în jurul pământului, se poate determina poziția pe glob cu o precizie de câțiva metri. Semnalele de la sateliți sunt recepționate de antena încorporată în aparatul GPS, care trebuie să vadă cel puțin patru sateliți.

Observație:

- În cazul vizibilității limitate (ex. tuneluri, între case, în pădure sau în vehicule cu geamurile cu acoperiri metalice), nu este posibilă determinarea poziției. Dacă însă ecranarea încetează, recepția semnalelor de la sateliți se reia automat.
- Vă rugăm, rețineți că aparatul este programat astfel încât să nu se decupleze automat nici în caz de inactivitate de câteva minute. Această setare poate fi modificată în meniul Setări.
- Dacă receptorul GPS este inactiv timp de câteva ore, el trebuie să își facă setările pentru a reveni la funcționarea inițială. Acest proces poate dura câteva minute.

Instalarea rapidă a cardului de memorie

Această opțiune este disponibilă doar dacă sistemul de navigație nu este prevăzut cu card de memorie din fabrică. Dacă da, atunci după un scurt timp se poate folosi funcția de navigație a aparatului, fără ca să fie necesară instalarea în prealabil pe un computer.

În toate cazurile, prima setare trebuie executată conform celor descrise la pagina 15.

Următoarea instalare limitează navigația la zona care a fost instalată în prealabil pe cardul de memorie. Pentru ca navigația să funcționeze în autovehicul, trebuie executate următoarele faze:

1. Citiți și respectați instrucțiunile de securitate în exploatare de la paginile 3 și 19.
2. Instalați celelalte componente ale sistemului de navigație.
3. Pentru pornirea sistemului, apăsați pe butonul **Sleep/Wake**. Dacă nu ați efectuat cele descrise la **faza 1, acum este timpul să le efectuați**. Acumulatorul trebuie încărcat. În caz de nevoie, acumulatorul poate fi încărcat și de la acumulatorul mașinii.

Introduceți cardul de memorie preinstalat în sistemul de navigație. Instalarea softului de navigație se declanșează automat.

Urmați instrucțiunile care apar pe ecran.

OBSERVAȚII:

- De câte ori doriți să vă folosiți de sistemul de navigație, trebuie să introduceți cardul de memorie în aparat.
- Dacă în timpul folosirii ați îndepărtat cardul de memorie pentru un timp oricât de scurt, pentru repornirea sistemului de navigație trebuie executată operația de Soft Reset.

Dacă încă nu ați făcut-o, setați data și ora apăsând butonul Setări și butonul de reglaj al datei și orei. Setări zona de timp corespunzătoare dacă este accesibilă.

Pornirea navigației

- Pentru pornirea sistemului de navigație, apăsați timp de cca. 2 secunde pe butonul Sleep/Wake.
- Softul de navigație pornește automat sau prin acționarea butonului de control al navigației (în funcție de versiune).
- Apăsați pe pictograma meniului pentru introducerea adresei destinației. Apoi porniți navigația prin clic pe Navigație. Dacă recepția semnalului de satelit este corespunzătoare, după scurt timp pe ecran va apărea traseul cu indicații lingvistice. Scurte informații ajutătoare pot fi obținute și direct din sistemul de navigație. Acestea sunt accesibile prin acționarea pictogramei Opțiuni/Destinație și selectarea funcției de help.

Observație: Inițializarea recepției semnalului GPS poate dura câteva minute când efectuați instalarea pentru prima oară. Navigația poate fi incorectă, chiar dacă semnul GPS este iluminat. În cazurile ulterioare sunt necesare cca. 30 – 150 de secunde până când apare semnalul GPS, cu condiția ca satelitul să fie vizibil.

FOLOSIREA MENIULUI

La pornirea aparatului, intrați automat în meniu.



Setări

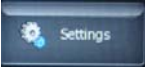

Prin apăsare pe pictograma  intrați în meniul de setări/reglaje.

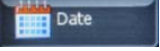

1) Atingeți  pictograma pentru a intra în meniul setării datei:



Atingeți pictograma   din stânga pentru setarea anului.

Atingeți pictograma   din dreapta pentru setarea lunii.

Atingeți pictograma numerică corespunzătoare pentru selectarea datei.



Atingeți pictograma  pentru salvarea setării curente, respectiv pentru ieșirea din meniu.

2) Atingeți pictograma  pentru a intra în meniul orei:



Atingeți pictograma   din stânga pentru setarea orei

Atingeți pictograma   din dreapta pentru setarea minutelor

Atingeți pictograma   din josul ecranului pentru reglarea fusului orar

Atingeți pictograma  pentru salvarea setării curente, respectiv pentru ieșire din meniu.

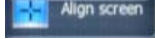

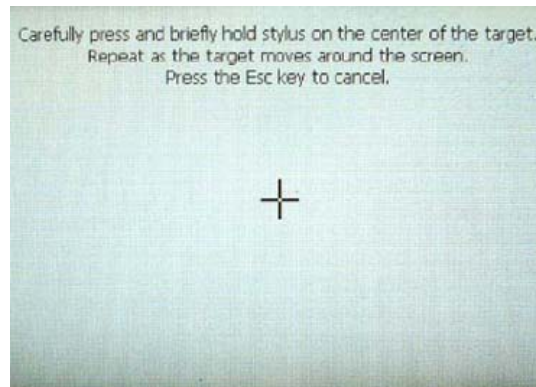
3) Atingeți pictograma  pentru a intra în modul de calibrare al ecranului. Veți vedea figura următoare:





Pentru calibrarea ecranului, atingeți cu arătătorul centrul crucii care a apărut, de câte ori vă solicită aparatul.

4) Atingeți pictograma  pentru a intra în meniul de selectare a limbii:



Atingeți una din variantele enumerate pe ecran pentru alegerea limbii dorite. Atingeți pictograma   pentru a trece la pagina următoare.

Atingeți pictograma  pentru salvarea setării curente, respectiv pentru a ieși din meniu.

Observație: cu pictograma din colțul de stânga-sus  puteți intra în meniul de selectare a limbii.

5) Setarea volumului +/- :

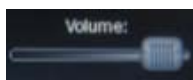

Atingeți și mișcați cursorul în dreapta sau stânga pentru mărirea, respectiv scăderea volumului sonor.

6) Reglajul luminozității:

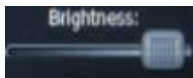

Atingeți și mișcați cursorul în dreapta sau stânga pentru modificarea intensității luminoase.

7) Dacă ați terminat setările, atingeți pictograma



pentru salvare și ieșire din meniul setări și revenire la meniul principal.

Multimedia

Atingeți pictograma



din meniul principal pentru a intra în meniul de selectare media. Puteți alege una din cele trei variante: foto, video sau audio.



1) FOTO

Atingeți pictograma

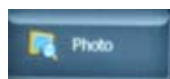

din meniul Media pentru inițierea vizualizării fotografiilor.

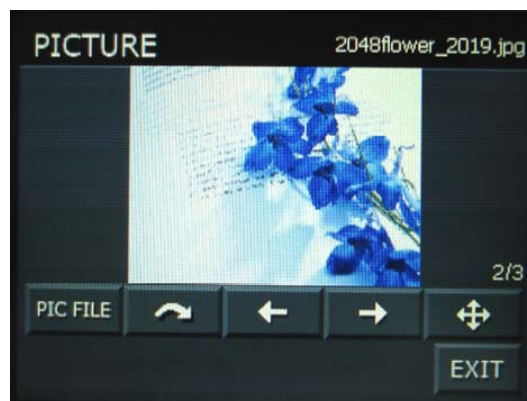

Atingeți pictograma **PIC FILE** pentru deschiderea fișierelor foto; prin dublu clic pe numele fișierului se poate deschide fotografia.

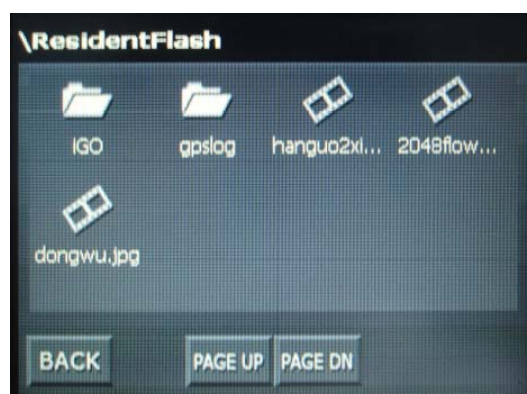

BACK Înapoi în meniul precedent.

PAGE UP **PAGE DN** Susul sau josul paginii.

Atingeți pictograma pentru rotirea imaginii cu 90° în sens invers acelor de ceasornic.

Salt la poza precedentă/următoare din dosarul actual.

Atingeți pictograma pentru scanarea imaginii în modul de proiecție de diapozitive. În modul diapozitiv, faceți clic pe oricare parte a ecranului pentru vizualizare și derulare în mod normal.

EXIT Atingeți pictograma pentru ieșire din meniul foto.

2) AUDIO

Aparatul poate reda sunete în format MP3/WMA/WAV.

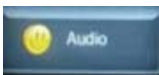

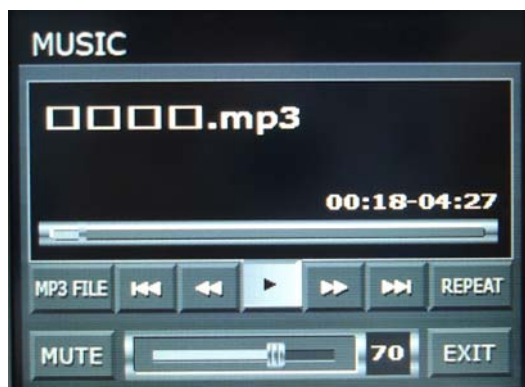
Atingeți pictograma  pentru pornirea programului de redare a sunetelor.





Atingeți pictograma  pentru deschiderea dosarului cu fișiere audio; prin dublu clic pe numele fișierului se poate reda muzica.



 Înapoi în meniul precedent.

 /  Susul sau josul paginii.

 /  Numărul precedent/următor.

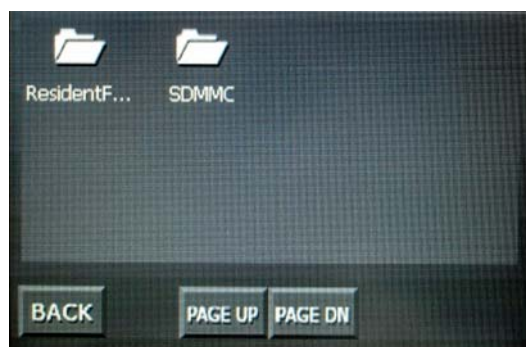
 /  Derulare rapidă înapoi/înainte



Atingeți  pentru redarea melodiei selectate. Dacă o atingeți, pictograma se transformă în semnal de pauză. În timpul pauzei, atingeți din nou  și redarea va continua.

 Redarea muzicii în mod normal. Dacă o atingeți, va reda din nou muzica actuală. La o nouă atingere, se continuă modul de redare normal.

 Prin atingere, sunetul se oprește, iar la o nouă atingere se aude din nou.

 Mișcați cursorul în dreapta sau stânga pentru mărirea, respectiv scăderea volumului sonor.

 Atingeți pictograma pentru a ieși din meniul audio.

3) VIDEO

Atingeți pictograma  pentru a intra în meniul video. Pe ecran va apărea următoarea imagine:



Atingeți pictograma  pentru deschiderea mapei cu fișiere MP4; prin dublu clic pe numele fișierului se poate reda filmul

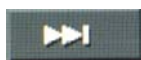

Atingeți pictograma pentru a accesa următorul fișier MP4.



Atingeți pictograma pentru a vizualiza imaginea la dimensiune maximă

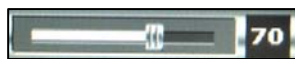

Mișcați cursorul în dreapta sau stânga pentru mărirea, respectiv scăderea volumului sonor.



Atingeți pictograma pentru a ieși din modul video.